

PIGMA GREEN

CONCENTRATO DI TECNOLOGIA

Il risparmio energetico della tecnologia a condensazione e le migliori soluzioni per il comfort sanitario, il tutto concentrato in soli 40 cm di intelligenza. Una completa gamma di accessori ne facilita l'installazione e l'impiego in impianti evoluti grazie anche alla semplicità di integrazione con sistemi solari termici.



↳ Comfort sanitario

- > Scambiatore sanitario in acciaio inox.
- > 3 stelle di comfort sanitario secondo norma EN13203.
- > Portata sanitaria da 12,4 a 15 l/min secondo norma EN625.
- > Mantenimento in temperatura dello scambiatore sanitario, attivabile dal pannello di controllo, per eliminare i tempi di attesa.
- > Circuito sanitario gestito da due sonde e un flussimetro sanitario per una migliore stabilità della temperatura in base al tipo di prelievo.

↳ Comfort di riscaldamento

- > Rendimento fino al 108% sul PCI con risparmio energetico fino al 35%.
- > 4 stelle di rendimento di combustione secondo la norma EN 92/42.
- > Potenza termica utile fino a 27 kW.
- > Ampio range di modulazione, dal 25% al 100% della potenza massima.
- > Emissioni inquinanti ridotte, Classe NOx 5.
- > Termoregolazione climatica differenziata di 2 circuiti, in funzione della temperatura ambiente e/o esterna*.
- > Gestione del funzionamento mediante display digitale: modalità e temperature di funzionamento, autodiagnosi, informazioni di regolazione e storia degli ultimi guasti.

↳ Comfort d'utilizzo e d'installazione

- > Compatta e perfettamente adattabile a qualunque tipologia di abitazione.
- > Installazione rapida: predisposizione per l'utilizzo della barretta idraulica (opzionale).
- > Messa in servizio facilitata: funzione di disareazione automatica e regolazione della combustione con accesso diretto.
- > Manutenzione semplificata: accesso frontale a tutti i componenti.
- > Predisposta per la gestione e l'integrazione di sistemi solari termici (sonda solare di serie).
- > Predisposta per dispositivi di termoregolazione climatica modulanti con e senza fili*.
- > Predisposta per il controllo di moduli di gestione d'impianto fino a 3 circuiti a differenti temperature.

* La termoregolazione climatica su più zone e il controllo dei moduli di gestione d'impianto richiedono l'installazione di un Controllo Remoto.

DATI TECNICI

		25 FF	30 FF
Potenza utile riscaldamento (sanitario) max	kW	21,6 (25)	27,4 (30)
N° certificato CE		0085BR0347	
Tipo di installazione		C13C33C43C53C63C83B23B23pB33	
Categoria Gas		II2H3P	
RISCALDAMENTO			
Portata termica nominale in riscaldamento max/min (Hi) Qn	kW	22/5,5	28/6,5
Potenza termica utile 60/80 max/min	kW	21,6/5,2	27,4/6,2
Potenza termica utile 50/30 max/min	kW	23,5/5,8	30/6,9
Stelle di rendimento		****	****
Rendimento alla portata termica nominale 60/80 Hi	%		98
Rendimento alla portata termica nominale 30/50 Hi	%		107
Rendimento al 30% della portata termica nominale ritorno 47 Hi	%	101	98,2
Rendimento al 30% della portata termica nominale ritorno 30 Hi	%		108
Rendimento al minimo Hi	%	95,0	95,6
Rendimento di combustione ai fumi	%		97,9
Massime perdite di calore al mantello	%		0,1
Perdite al camino bruciatore on	%		2,1
Perdite al camino bruciatore off	%		0,2
Pressione massima circuito riscaldamento	bar		3
Capacità del vaso espansione	l		8
Massimo contenuto d'acqua nell'impianto radiatori (Tmax= 75 °C) / (Tmax= 35 °C)*	l		100/300
Temperatura di riscaldamento min/max alta temp	°C		35/ 82
Temperatura di riscaldamento min/max bassa temp	°C		20/ 45
ACQUA CALDA SANITARIA			
Portata termica nominale max/min (sanitario) PCI	kW	25/5,5	30/6,5
Potenza termica max/min sanitario	kW	25/5	30/6
Stelle di prestazione comfort sanitario EN13203		***	***
Port. specif. in sanit. (10 min. con ΔT= 30 °C)	l/min	12,4	15,0
Quantità acqua calda (ΔT= 25 °C)	l/min	14,9	18,0
Quantità acqua calda (ΔT= 35 °C)	l/min	10,6	12,9
Prelievo minimo	l/min		<2
Pressione acqua max/min	bar		7/0,3
Temperatura sanitario max/min	°C		60/36
EMISSIONI			
Prevalenza residua	Pa	137	141
Classe NOx (Nox ponderato mg/kWh) G20		5(28,4)	5(38,6)
Temperatura fumi G20 a 60/80 G20	°C		63
Temperatura fumi G20 a 30/50 G20	°C		50
Contenuto CO G20	ppm		<100
Contenuto CO ₂ G20	%		9,0
Contenuto O ₂ G20	%		4,5
Portata massica fumi G20 max	kg/h	41,2	49,4
Eccesso aria	%		27
CARATTERISTICHE DI FUNZIONAMENTO			
Pressione di alimentazione gas metano	mbar		20
Pressione di alimentazione gpl G30-G31 min/max	mbar		28/30-37
Temperatura ambiente minima di utilizzo	°C		5
PH condensa	pH		2,6
Produzione max condensa	l/h	2,4	3,0
DATI ELETTRICI			
Tensione / frequenza di alimentazione	V/Hz		230/50
Potenza elettrica assorbita totale	W	114	115
Grado di protezione impianto elettrico			X5D
PESO E DIMENSIONI			
Altezza x Larghezza x Profondità	mm	745x400x307	745x400x375
Peso	kg	32,0	35,0

COMPONENTI

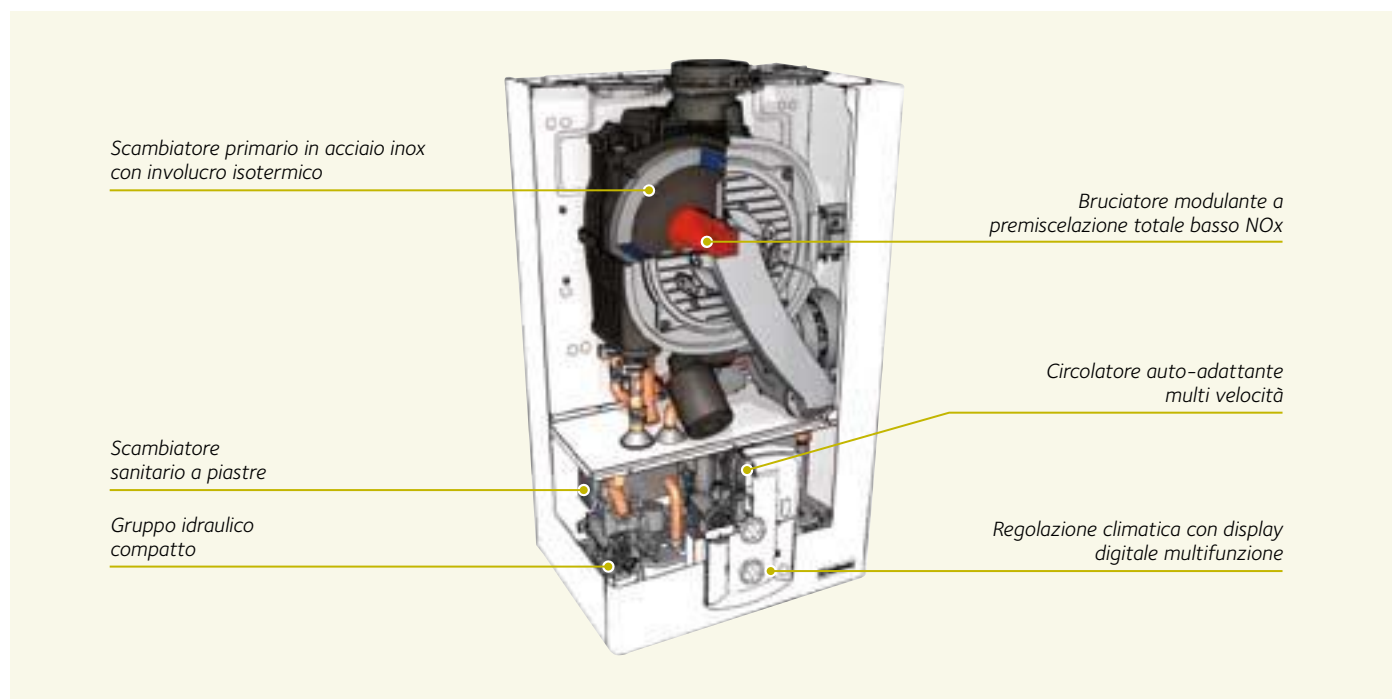

MODELLI DISPONIBILI

MODELLO	POTENZA	GAS	CALDAIA	
			CODICE	PREZZO
Pigma Green 25 FF	25 kW	MET	3310048	
Pigma Green 30 FF	30 kW	MET	3310049	

SUPPORTO ALL'INSTALLAZIONE

DESCRIZIONE	CODICE	PREZZO
Kit 5 dime in cartongesso	3318247	
Kit dima metallica ripiegabile	3318248	
Kit barretta	3678350	
Kit 4 rubinetti	3318228	
Kit 2 rubinetti	3318224	
Kit cantiere	3318222	
Kit 2 rubinetti riscaldamento	3318225	
Kit sostituzione universale	3318227	
Kit sostituzione Celtic **	3678424	
Kit sostituzione Simat (modelli SP/SE)	3678425	
Kit sostituzione Simat (modelli compatte)	3678443	
Kit sostituzione Saunier Duval **	3678387	
Kit vaso espansione aggiuntivo 8 lt	3678439	
Kit controtelaio 66 mm	3678415	
Copriraccordi in plastica *	3318355	

* Solo modelli 25 kW. ** Utilizzare insieme al 3678415.

ACCESSORI DI TERMOREGOLAZIONE

DESCRIZIONE	CODICE	PREZZO
Controllo Remoto wired	3318298	
Sensore ambiente wired	3318449	
Sensore ambiente wireless	3318304	
Sonda esterna wired	3318302	
Sonda esterna wireless	3318309	
Ricevitore modulante	3318450	
Ripetitore modulante	3318305	
Scheda interfaccia bus (di serie)	3318330	
Cronotermostato wired	3318301	
Cronotermostato wireless	3318307	
Termostato ambiente on/off	3318300	
Ricevitore on/off	3318308	

DIMENSIONI E CONNESSIONI

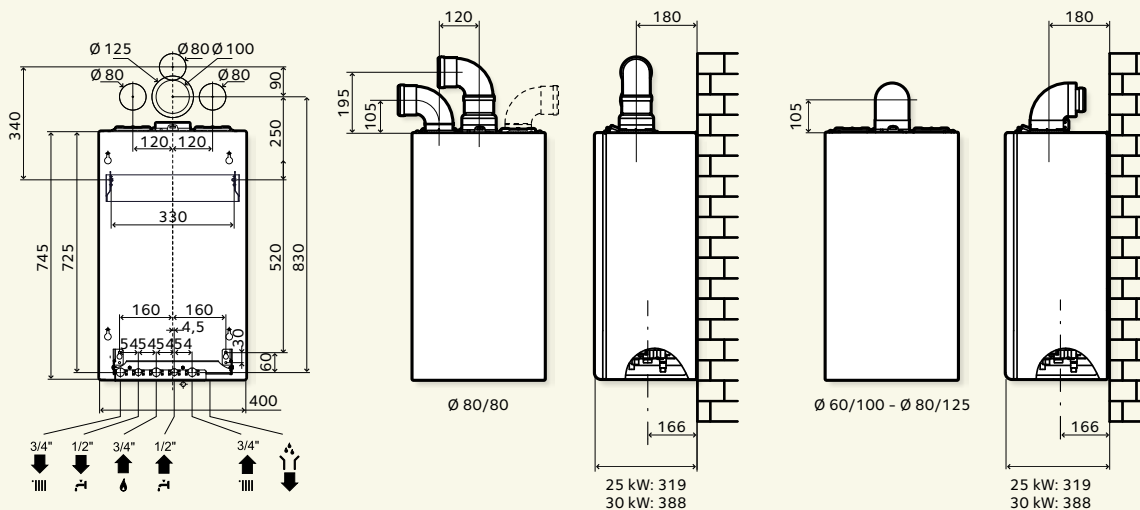

GESTIONE IMPIANTO

DESCRIZIONE	CODICE	PREZZO
Modulo gestione impianto una zona monotemperatura	3318286	
Modulo gestione impianto due zone monotemperatura*	3318287	
Modulo gestione impianto tre zone monotemperatura*	3318346	
Modulo gestione impianto due zone multitemperatura*	3318288	
Modulo gestione impianto tre zone multitemperatura*	3318289	
Scheda gestione impianti una/due zone*	3318295	
Termostato sicurezza impianti a pavimento (20/90°C)	3318361	
Termostato sicurezza impianti a pavimento (65°C)	3318281	

* Necessario un Controllo Remoto digitale.

ACCESSORI DI INTEGRAZIONE CON SOLARE TERMICO

DESCRIZIONE	CODICE	PREZZO
Sonda solare (di serie)	3318317	
Valvola miscelatrice termostatica	3318379	
Kit valvola miscelatrice motorizzata integrata	3318486	
Kit sonde per circolazione forzata	3318485	
Kit gestione e integrazione sistemi solari circ. forzata	3318348	
Kit valvola miscelatrice solare caldaie elevate portate *	3318419	
Modulo solate termico centralizzato MGsX	3318415	

* Consigliata modelli 30 kW.

KIT DI TRASFORMAZIONE GAS

DESCRIZIONE	CODICE	PREZZO
Kit trasf. gpl modelli 18-25 kW FF	3678345	
Kit trasf. gpl modelli 30 kW FF	3678346	

N.B. I modelli a condensazione possono essere trasformati per il funzionamento ad aria propanata senza necessità di accessori aggiuntivi.

LUNGHEZZA MASSIMA SCARICHI FUMI

POTENZA		60/100 C12/C13	80/125 C32/C33	80/80 C52/C53
25 kW FF	m	12	34	61
30 kW FF	m	10	28	51

PRESSIONE DISPONIBILE

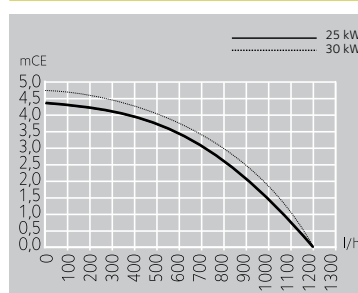

KIT SCARICO FUMI

DESCRIZIONE	CODICE	PREZZO
Adatt. Ø 60/100-80 sistemi sdoppiati cond.	3318369	
Kit scarico sdoppiato Ø 80+80 cond.	3318370	
Kit scarico coass. 60/100 L 1000 cond.	3318073	
Part. vert. 60/100 cond.	3318079	
Kit scarico coass. 80/125 L 1000 cond.	3318090	
Part. vert. 60/100-80/125 cond.	3318095	

N.B. Per altre configurazioni di installazione e per tutti gli altri accessori fumisteria far riferimento alla sezione ACCESSORI CALDAIE.